





FONOSTRIP



STRISCIA ELASTOMERICA FONOSMORZANTE

CARATTERISTICHE	IMPATTO AMBIENTALE		
			
ISOLANTE ACUSTICO	ECO GREEN	RICICLABILE	RIFIUTO NON PERICOLOSO

PROBLEMA

Le pareti collegate rigidamente al solaio trasmettono i rumori anche per via indiretta attraverso i solai e le pareti laterali.

SOLUZIONE

È buona norma separare la parete almeno dal solaio con una striscia di materiale isolante. Il beneficio acustico è di 2÷4 dB.

Naturalmente tale accorgimento dovrà essere attentamente verificato nel caso di costruzione in zona sismica.

L'impiego di materiali plastici o troppo compressibili può causare la formazione di crepe fra parete e soffitto.

FONOSTRIP è la striscia elastomerica fonosmorzante rivestita da entrambi i lati con un

velo di fibre polipropileniche di 4 mm di spessore che, posta sotto le pareti divisorie, impedisce la trasmissione di urti e vibrazioni al solaio. **FONOSTRIP** è costituito da una particolare lega di elastomeri armata, di elevata elasticità permanente, che smorza le vibrazioni della parete che vi appoggia sopra.

L'armatura in tessuto non tessuto di poliestere impedisce la deformazione sotto carico della lega elastomerica evitando la formazione di crepe fra parete e soffitto.

La finitura tessile superficiale di **FONOSTRIP** assicura una buona adesione alla malta cementizia.

Se poi anche i pavimenti dei due locali separati dalla parete sono costruiti con il sistema del "pavimento galleggiante", il passaggio del rumore sarà ulteriormente ridotto.

CAMPI D'IMPIEGO

FONOSTRIP viene usato sotto i divisori interni, le pareti divisorie tra appartamenti e le contro-pareti delle murature perimetrali esterne.

MODALITÀ D'IMPIEGO E AVVERTENZE

FONOSTRIP viene fornito in fasce di diversa altezza e verrà scelta una misura di almeno 1÷2 cm più larga dello spessore della parete da isolare.

La fascia di **FONOSTRIP** verrà posata a secco su di un piano di posa sufficientemente liscio e la parete vi verrà centrata sopra badando che **FONOSTRIP** risbordi da entrambi i lati della stessa al fine di evitare collegamenti rigidi al solaio che determinerebbero dei "ponti acustici".

La malta che dovesse debordare dalla fascia isolante dovrà essere asportata.

Per garantire la continuità dell'isolamento le linee di accostamento delle fasce di **FONOSTRIP** vanno accuratamente sigillate con il nastro superadesivo SIGILTAPE.

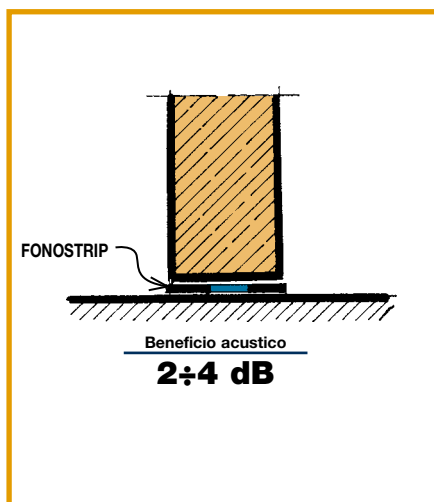

2^a DIVISIONE
2^a LINEA



5^a DIVISIONE
2^a LINEA

index
Construction Systems and Products

FONOSTRIP

Spessore	4,0 mm	4,0 mm	4,0 mm	4,0 mm
Dimensioni rotolo	0,14x10 m	0,20x10 m	0,25x10 m	0,33x10 m
Larghezza lamina fonoresiliente	14 cm	20 cm	25 cm	30 cm
Impermeabilità all'acqua	Impermeabile	Impermeabile	Impermeabile	Impermeabile
Coefficiente diffusione al vapore acqueo (lamina fonoresiliente)	100.000 μ	100.000 μ	100.000 μ	100.000 μ
Coefficiente di conducibilità termica • lamina fonoresiliente λ .	0,170 W/mK	0,170 W/mK	0,170 W/mK	0,170 W/mK
Rigidità dinamica (certificazione ITC conforme UNI EN 29052 p. 1°) • carico 200 kg/m ² • carico 400 kg/m ²	$s'_t = s'' = 449 \text{ MN/m}^3$ $s'_t = s'' = 937 \text{ MN/m}^3$	$s'_t = s'' = 449 \text{ MN/m}^3$ $s'_t = s'' = 937 \text{ MN/m}^3$	$s'_t = s'' = 449 \text{ MN/m}^3$ $s'_t = s'' = 937 \text{ MN/m}^3$	$s'_t = s'' = 449 \text{ MN/m}^3$ $s'_t = s'' = 937 \text{ MN/m}^3$
Certificazioni				

La produzione INDEX si avvale di sistemi esclusivi di fabbricazione coperti da brevetti industriali regolarmente depositati.

e le utilizzazioni del prodotto. Considerate le numerose possibilità d'impiego e la possibile interferenza di elementi da noi non dipendenti, non ci assumiamo responsabilità in ordine ai risultati. L'Acquirente è tenuto a stabilire sotto la propria responsabilità l'idoneità del prodotto all'impiego previsto.

I dati esposti sono dati medi indicativi relativi alla produzione attuale e possono essere cambiati e aggiornati dalla INDEX S.p.A. in qualsiasi momento senza preavviso e a sua disposizione. I suggerimenti e le informazioni tecniche che fornite rappresentano le nostre migliori conoscenze riguardo le proprietà



Associati ANIT

I dati forniti da questa pubblicazione, frutto di prove di laboratorio o rilevazioni di cantiere, non garantiscono la ripetitività dei risultati per sistemi equivalenti

• PER UN CORRETTO USO DEI NOSTRI PRODOTTI CONSULTARE I CAPITOLATI TECNICI INDEX • PER ULTERIORI INFORMAZIONI O USI PARTICOLARI CONSULTARE IL NOSTRO UFFICIO TECNICO •

index
Construction Systems and Products

Internet: www.indexspa.it
e-mail Inform. Tecniche Commerciali: tecom@indexspa.it
e-mail Amministrazione e Segreteria: index@indexspa.it
e-mail Index Export Dept.: index.export@indexspa.it

Via G. Rossini, 22 - 37060 Castel D'Azzano (VR) - Italy - C.P.67 - Tel. 045.8546201 - Fax 045.518390

